

# GEDA® 500 Z



**Kraftfull materialhiss**

**GEDA UNI-X mastsystem**

**Perfekt för att transportera  
all slags byggmaterial**

**Bekväm lastning och  
lossning**

**Plattformen kan svängas  
90° åt en sida**





## GEDA 500 Z

Tack vare sitt robusta utförande trotsar GEDA 500 Z de tuffa förhållanden som kan råda på en byggplats och har visat sig vara ett pålitligt transporthjälpmiddel under många år.

Den kraftfulla materialhissen har en rymlig lastplattform som erbjuder gott om plats för tungt, skrymmande byggmaterial upp till 500 kilos vikt och transporterar godset med 30 m/min. upp till 100 m höjd.

Lastplattformen på GEDA 500 Z kan svängas 90 grader så att lastning och lossning sker säkert och bekvämt på stannplanen. På markstationen kan lastningen utföras parallellt med byggnaden – något som sparar plats.

Ett patenterat enaxlat släp för att transportera, ställa ner och lasta upp hissen finns som tillbehör i sortimentet.

Hissen skall vara inhägnad i markplanet.

## Teknisk specifikation:

 **500 kg**

 **100 m**

 **30 m/min.**

 **5,5 kW/400 V/  
50 Hz/16 A**

## Plattform:

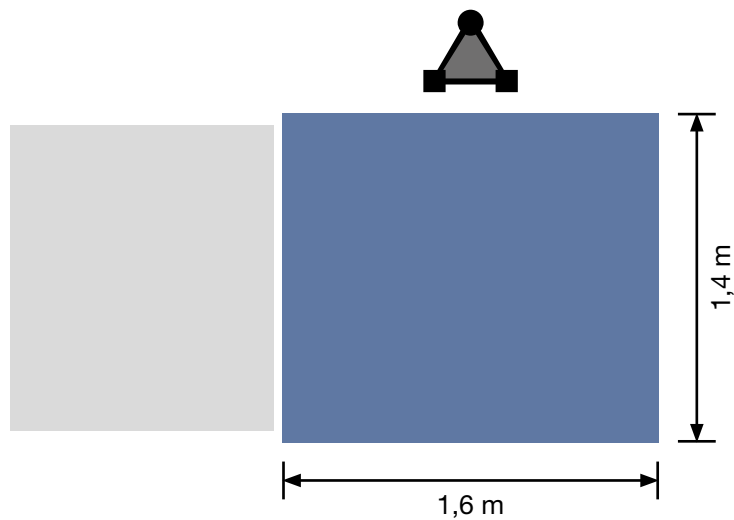

**GEDA 500 Z, svängbar plattform**

1 lastnings- och lossningsramp

## Tillbehör:

Du hittar ett stort utbud  
tillbehör på: [www.bvm.se](http://www.bvm.se)



## Stannplansgrind:



**ECO +**  
Art.nr. GE039700

## Platsbehov:

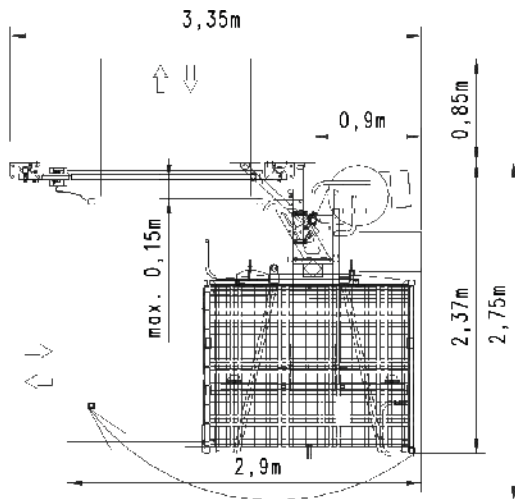

**Normalt platsbehov framför vägg**

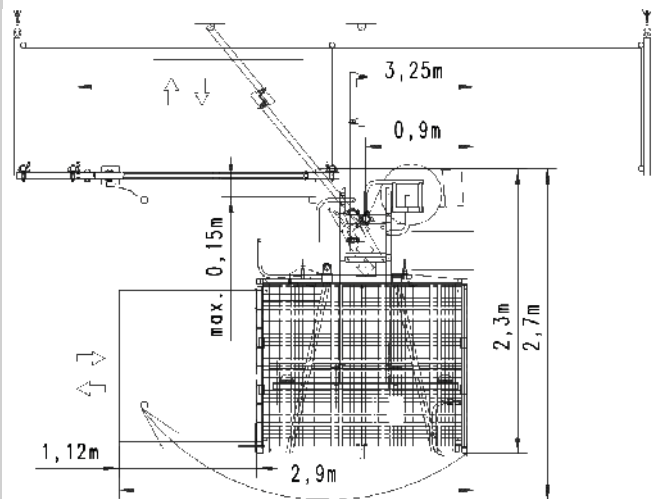

**Normalt platsbehov framför ställning**

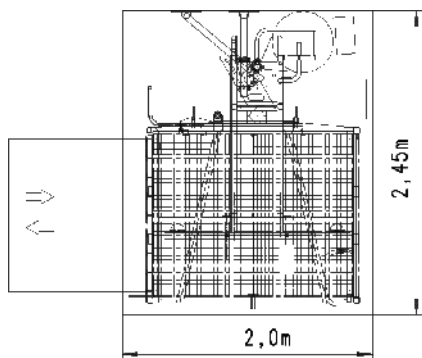

**Schaktmått**